

Gleichwertigkeit von Brüchen - Steckwürfel & Würfelstangen

1 Stelle den Bruch $\frac{4}{7}$ dar. Finde drei verschiedene Möglichkeiten.

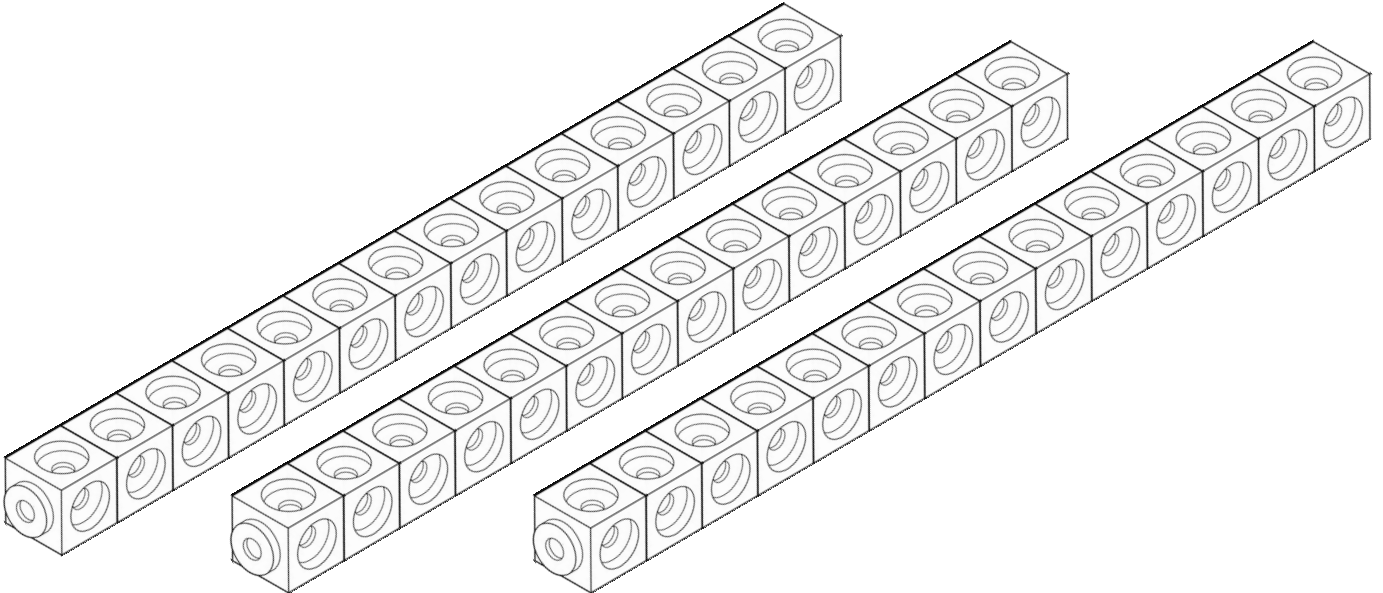

2 Nutze 8 Steckwürfel, um die Brüche darzustellen. Zeichne deine Ergebnisse ein.

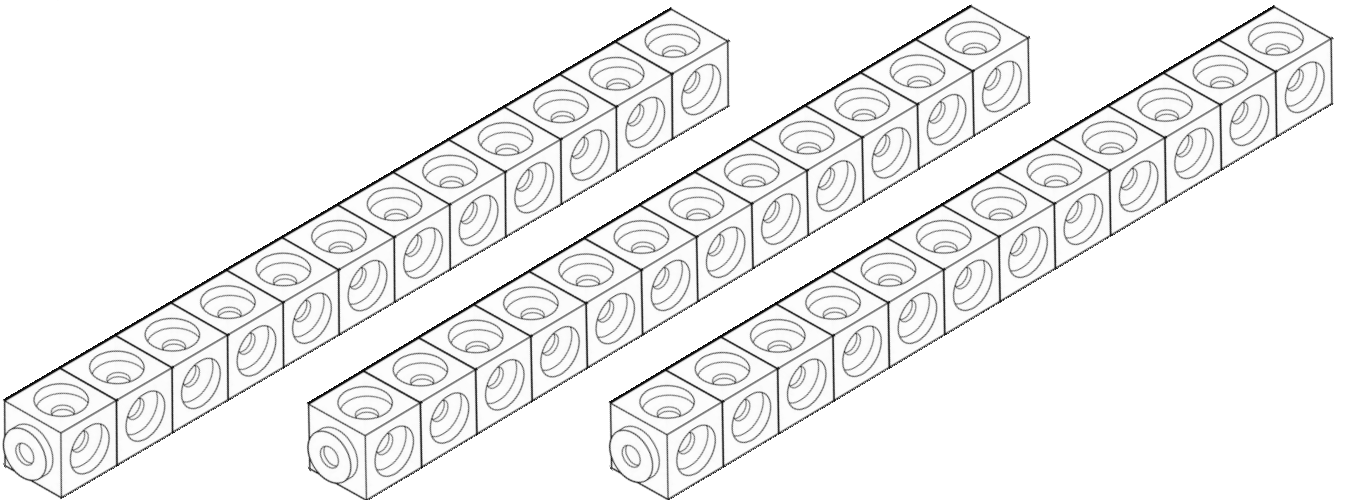

a) $\frac{1}{2}$

b) $\frac{2}{4}$

c) $\frac{4}{8}$

3 Vergleiche a), b) und c) aus Aufgabe 2. Was stellst du fest? Beschreibe.